

Pompe di calore split tradizionali, versioni pensile e a torre



COMPACT TECHNOLOGY

L'ingegnerizzazione dei componenti e le forme ridotte della versione con unità interna pensile ne permettono l'installazione all'interno di un pensile da cucina.



ACQUA CALDA SANITARIA A 60°C

Sherpa fornisce Acqua Calda Sanitaria con temperatura fino a 60°C.



GAS A BASSO GWP

Tutte le taglie di potenza utilizzano il refrigerante R32, caratterizzato da una maggiore efficienza ed un effetto serra ridotto di quasi il 70% (rispetto all'R410A).



CARATTERISTICHE

- **Pompa di calore aria-acqua inverter**
- **Classe di efficienza energetica** in riscaldamento clima medio: A+++ (35°C) e A++ (55°C)
- **Potenze disponibili:** 10 potenze con refrigerante R32 monofase (4-6-8-10-12-14-16 kW) e trifase (12-14-16 kW)
- **Fornisce ACS** con temperatura fino a 60° C.
- **Gestione ACS:** Sherpa permette di gestire con estrema flessibilità l'Acqua Calda Sanitaria attraverso due modalità di gestione: sonda acqua inserita nel bollitore o contatto termostato del bollitore (solo per versione pensile).
- **Curve climatiche** basate sulla temperatura dell'aria esterna: due curve disponibili, una per raffreddamento ed una per riscaldamento. Le curve climatiche permettono di variare la temperatura dell'impianto in funzione delle condizioni climatiche esterne, adeguando l'apporto di calore al fabbisogno termico dell'edificio, al fine di ottenere un risparmio energetico.
- **Due set point** configurabili in raffreddamento, **Tre set point** configurabili in riscaldamento (uno dei quali per ACS): i set point sono selezionabili anche da contatto remoto.
- **Resistenze elettriche doppio stadio di serie:** configurabile a singolo o a doppio stadio può essere attivata a supporto della pompa di calore, attraverso la verifica, da parte del controllo elettronico, della reale capacità termica della pompa di calore. Ogni stadio viene attivato secondo la reale necessità di potenza termica, al fine di ottimizzare il consumo elettrico.
- **Programmatore giornaliero** vacanze e settimanale: risc/raff, ACS, notturno.
- **Gestione completa** dei cicli antilegionella.
- **Gas refrigerante R32***
- **Bollitore 200 L integrato ad alta efficienza** (solo per versione a torre).
- **Componenti inclusi** (solo per versione a torre): rubinetto di riempimento impianto, valvola 3 vie.
- **Kit optional** (solo per versione a torre): miscelatore termostatico e vaso d'espansione ACS.
- **Limiti operativi:** fino a -25°C, +43°C (vedere manuali tecnici per dettagli).

* Apparecchiatura non ermeticamente sigillata contenente GAS fluorurato con GWP equivalente a 675 (R32)



LAYOUT, DIMENSIONI, PESO

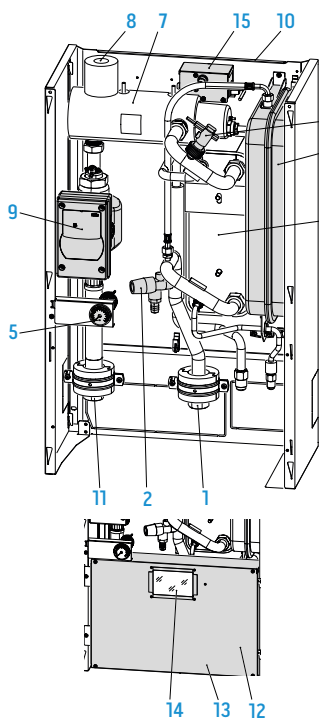

1. Ingresso acqua
2. Valvola di sicurezza 3 bar
3. Scambiatore a piastre
4. Flussostato
5. Manometro
6. Vaso d'espansione
7. Collettore resistenze elettriche
8. Valvola di sfiato automatica
9. Pompa acqua
10. Supporto per montaggio a parete
11. Uscita acqua impianto
12. Coperchi quadro elettrico
13. Assieme quadro elettrico
14. Display touchscreen
15. Termostato di sicurezza resistenze elettriche a riarmo manuale

Unità interne pensili

	4	6	8	10	12	14	16	12T	14T	16T
	SMALL					BIG				
A	mm 500	500	500	500	500	500	500	500	500	500
B	mm 280	280	280	280	280	280	280	280	280	280
C	mm 296	296	296	296	296	296	296	296	296	296
H	mm 810	810	810	810	810	810	810	810	810	810
Peso netto	kg 36	36	36	36	36	36	36	36	36	36

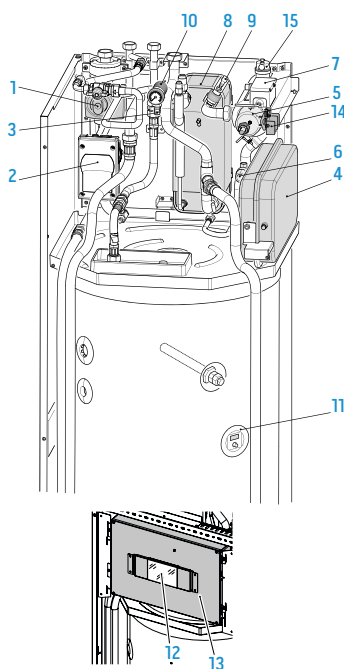
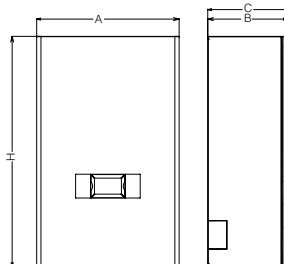

1. Valvola a 3 vie
2. Pompa di circolazione circuito climatizzazione
3. Valvole di sicurezza
4. Vaso d'espansione circuito climatizzazione
5. Collettore resistenze elettriche di post-riscaldamento
6. Valvola di sicurezza circuito climatizzazione 3 bar
7. Termostati di sicurezza resistenze elettriche
8. Scambiatore di calore circuito climatizzazione
9. Flussostati
10. Manometro circuito climatizzazione
11. Anodo tester
12. Display touch screen
13. Assieme quadro elettrico
14. Fermacavo
15. Valvole di sfiato aria automatiche

Unità interne a torre

	4	6	8	10	12	14	16	12T	14T	16T
	SMALL					BIG				
A	mm 600	600	600	600	600	600	600	600	600	600
B	mm 600	600	600	600	600	600	600	600	600	600
H	mm 1980	1980	1980	1980	1980	1980	1980	1980	1980	1980
Peso netto	kg 183	183	183	183	183	183	183	183	183	183

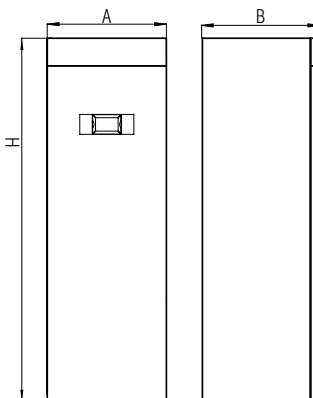

Unità esterne

	4	6	8	10	12	14	16	12T	14T	16T
A	mm 1008	1008	1118	1118	1118	1118	1118	1118	1118	1118
B	mm 375	375	456	456	456	456	456	456	456	456
C	mm 426	426	523	523	523	523	523	523	523	523
D	mm 663	663	656	656	656	656	656	656	656	656
E	mm 134	134	191	191	191	191	191	191	191	191
F	mm 110	110	110	110	110	110	110	110	110	110
G	mm 170	170	170	170	170	170	170	170	170	170
H	mm 712	712	865	865	865	865	865	865	865	865
I	mm 160	160	230	230	230	230	230	230	230	230
Peso netto	kg 58	58	77	77	96	96	96	112	112	112

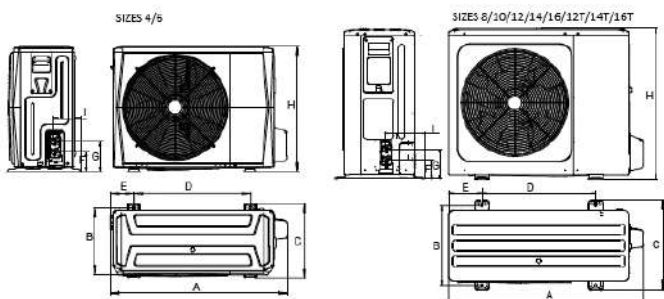

DATI TECNICI MONOFASE R32

				4			6			8			10				
UE Sherpa S3 E				02284			02285			02286			02287				
UI Sherpa S3 E				02294			02294			02294			02294				
UI Sherpa Tower S3 E				02300			02300			02300			02300				
Frequenza compressore				Minima			Minima			Minima			Minima				
				Nominale			Nominale			Nominale			Nominale				
				Massima			Massima			Massima			Massima				
PRESTAZIONI PUNTUALI	Capacità di riscaldamento	a7/6 - w30/35	(a)	kW	2,42	4,25	5,66	3,53	6,20	8,26	4,73	8,30	11,05	5,70	10,0	13,32	
	COP	a7/6 - w30/35	(a)	W/W	-	5,15	-	-	5,00	-	-	5,20	-	-	5,00	-	
	Capacità di riscaldamento	a2/1 - w30/35	(b)	kW	2,54	4,45	5,93	3,13	5,50	7,32	4,05	7,10	9,46	4,67	8,20	10,92	
	COP	a2/1 - w30/35	(b)	W/W	-	4,05	-	-	3,95	-	-	4,10	-	-	4,05	-	
	Capacità di riscaldamento	a-7/8 - w30/35	(c)	kW	2,74	4,80	6,39	3,48	6,10	8,12	4,05	7,10	9,46	4,70	8,25	10,99	
	COP	a-7/8 - w30/35	(c)	W/W	-	3,15	-	-	3,05	-	-	3,25	-	-	3,15	-	
	Capacità di riscaldamento	a-15/-16 - w30/35	(d)	kW	1,75	3,07	4,09	2,15	3,77	5,02	3,31	5,80	7,72	3,48	6,10	8,12	
	COP	a-15/-16 - w30/35	(d)	W/W	-	2,88	-	-	2,83	-	-	2,98	-	-	3,01	-	
	Capacità di riscaldamento (fancoils)	a7/6 - w40/45	(f)	kW	2,48	4,35	5,79	3,62	6,35	8,46	4,67	8,20	10,92	5,70	10,00	13,32	
	COP (fancoils)	a7/6 - w40/45	(f)	W/W	-	3,80	-	-	3,75	-	-	3,95	-	-	3,80	-	
	Capacità di riscaldamento (fancoils)	a2/1 - w40/45	(g)	kW	2,91	5,10	6,79	3,31	5,80	7,72	4,22	7,40	9,86	4,47	7,85	10,45	
	COP (fancoils)	a2/1 - w40/45	(g)	W/W	-	3,00	-	-	3,00	-	-	3,25	-	-	3,20	-	
	Capacità di riscaldamento (fancoils)	a-7/8 - w40/45	(h)	kW	2,45	4,30	5,73	3,08	5,40	7,19	3,76	6,60	8,79	4,19	7,35	9,79	
	COP (fancoils)	a-7/8 - w40/45	(h)	W/W	-	2,35	-	-	2,40	-	-	2,55	-	-	2,55	-	
	Capacità di riscaldamento (fancoils)	a-15/-16 - w40/45	(i)	kW	1,52	2,66	3,54	1,86	3,27	4,35	2,87	5,04	6,71	3,03	5,31	7,07	
	COP (fancoils)	a-15/-16 - w40/45	(i)	W/W	-	2,02	-	-	1,98	-	-	2,32	-	-	2,34	-	
	Capacità di raffreddamento	a35 - w23/18	(l)	kW	2,41	4,50	5,52	3,51	6,55	8,03	4,50	8,40	10,30	5,36	10,00	12,27	
	EER	a35 - w23/18	(l)	W/W	-	5,55	-	-	4,90	-	-	5,05	-	-	4,80	-	
	Capacità di raffreddamento (fancoils)	a35 - w12/7	(m)	kW	2,52	4,70	5,77	3,75	7,00	8,59	3,97	7,40	9,08	4,40	8,20	10,06	
	EER (fancoils)	a35 - w12/7	(m)	W/W	-	3,45	-	-	3,00	-	-	3,38	-	-	3,30	-	
	Classe di efficienza energetica in riscaldamento acqua 35°C	Warmer Climate				A+++		A+++		A+++		A+++		A+++		A+++	
	SCOP	Warmer Climate				6,46			6,57			6,99			7,09		
	Efficienza stagionale per il riscaldamento di ambienti	Warmer Climate		ηs %		255,4%			259,8%			276,6%			280,5%		
	Classe di efficienza energetica in riscaldamento acqua 35°C	Average Climate				A+++		A+++		A+++		A+++		A+++		A+++	
	SCOP	Average Climate				4,85			4,95			5,22			5,20		
	Efficienza stagionale per il riscaldamento di ambienti	Average Climate		ηs %		191,0%			195,0%			205,6%			204,8%		
	Classe di efficienza energetica in riscaldamento acqua 35°C	Cold Climate				A++		A++		A++		A++		A++		A++	
	SCOP	Cold Climate				4,06			4,21			4,33			4,32		
	Efficienza stagionale per il riscaldamento di ambienti	Cold Climate		ηs %		159,5%			165,3%			170,0%			169,8%		
Classe di efficienza energetica in riscaldamento acqua 55°C	Warmer Climate				A+++		A+++		A+++		A+++		A+++		A+++		
SCOP	Warmer Climate				4,15			4,21			4,51			4,62			
Efficienza stagionale per il riscaldamento di ambienti	Warmer Climate		ηs %		163,1%			165,4%			177,2%			181,7%			
Classe di efficienza energetica in riscaldamento acqua 55°C	Average Climate				A++		A++		A++		A++		A++		A++		
SCOP	Average Climate				3,31			3,52			3,37			3,47			
Efficienza stagionale per il riscaldamento di ambienti	Average Climate		ηs %		129,5%			137,9%			131,6%			135,7%			
Classe di efficienza energetica in riscaldamento acqua 55°C	Cold Climate				A+		A+		A+		A+		A+		A+		
SCOP	Cold Climate				2,63			2,85			2,88			2,99			
Efficienza stagionale per il riscaldamento di ambienti	Cold Climate		ηs %		102,1%			111,1%			112,1%			116,5%			
Potenza sonora unità interna (reg. EU 811-2013/UNI EN 12102:2022)				dB(A)	46/40			46/40			46/42			46/42			
Pressione sonora unità interna (reg. EU 811-2013/UNI EN 12102:2022)		(n)		dB(A)	38/32			38/32			38/36			38/36			
Potenza sonora unità esterna (reg. EU 811-2013/UNI EN 12102:2022)				dB(A)	56/52			58/53			59/54			60/55			
Pressione sonora unità esterna (reg. EU 811-2013/UNI EN 12102:2022)		(o)		dB(A)	36/32			38/33			39/34			40/35			
Assorbimento circolatore impianto				W	3 - 87			3 - 87			3 - 87			3 - 87			
Alimentazione elettrica unità interna				V/ph/Hz	220-240/1/50			220-240/1/50			220-240/1/50			220-240/1/50			
Corrente massima assorbita unità interna con resistenze addizionali attive				A	18,00			18,00			18,00			18,00			
Potenza massima assorbita unità interna con resistenze addizionali attive				kW	4,05			4,05			4,05			4,05			
Resistenze elettriche addizionali				kW	1,5+1,5			1,5+1,5			1,5+1,5			1,5+1,5			
Alimentazione elettrica unità esterna				V/ph/Hz	220-240/1/50			220-240/1/50			220-240/1/50			220-240/1/50			
Corrente massima assorbita unità esterna				A	10			11			14			16			
Potenza massima assorbita unità esterna				kW	2,2			2,6			3,3			3,6			
Tipo di compressore					Twin Rotary DC Inverter		Twin Rotary DC Inverter		Twin Rotary DC Inverter		Twin Rotary DC Inverter		Twin Rotary DC Inverter		Twin Rotary DC Inverter		
Diámetro connessione ingresso refrigerante				"	1/4"-5/8"		1/4"-5/8"		3/8"-5/8"		3/8"-5/8"		3/8"-5/8"		3/8"-5/8"		
Gas refrigerante		(p)			R32		R32		R32		R32		R32		R32		
Potenziale riscaldamento globale				GWP	675		675		675		675		675		675		
Carica gas refrigerante				kg	1,5		1,5		1,65		1,65		1,65		1,65		
Carica aggiuntiva sopra 15m di lunghezza				g/m	20		20		38		38		38		38		
Limite lunghezza tubazioni frigorifere		min - max		m	2 - 30		2-30		2 - 30		2 - 30		2 - 30		2 - 30		
Limite lunghezza tubazioni frigorifere senza verifica superficie minima secondo IEC 60335-2-40:2018		max	(q)	m	30		30		20		20		20		20		
Connessioni idrauliche				"	1"		1"		1"		1"		1"		1"		
Capacità vaso di espansione				l	8		8		8		8		8		8		
Profilo di carico secondo EN16147					XL		XL		XL		XL		XL		XL		
Classe di efficienza energetica produzione ACS		Average Climate			A+		A+		A+		A+		A+		A+		
η ₁ HW (Efficienza stagionale produzione ACS)		Average Climate		%	125%		125%		123%		123%		123%		123%		
Volume bollitore				l	200		200		200		200		200		200		
Materiale superficie interna bollitore					DD12 vetrificato S235JR		DD12 vetrificato S235JR		DD12 vetrificato S235JR		DD12 vetrificato S235JR		DD12 vetrificato S235JR		DD12 vetrificato S235JR		
Scambiatore di calore nel bollitore				m ²	2,4		2,4		2,4		2,4		2,4		2,4		
Tipologia e spessore isolamento bollitore					Poliuretano rigido 55 mm		Poliuretano rigido 55 mm		Poliuretano rigido 55 mm		Poliuretano rigido 55 mm		Poliuretano rigido 55 mm		Poliuretano rigido 55 mm		
Dispersione specifica				W/K	2		2		2		2		2		2		
Capacità vaso di espansione ACS				l	7		7		7		7		7		7		
Connessioni idrauliche ACS				"	3/4"		3/4"		3/4"		3/4"		3/4"		3/4"		

(a) Modalità riscaldamento, temperatura aria esterna 7°C b.s./6°C b.u., temperatura acqua ingresso/uscita 30°C/35°C
 (b) Modalità riscaldamento, temperatura aria esterna 2°C b.s./1°C b.u., temperatura acqua ingresso/uscita 30°C/35°C
 (c) Modalità riscaldamento, temperatura aria esterna -7°C b.s./-8°C b.u., temperatura acqua ingresso/uscita 30°C/35°C
 (d) Modalità riscaldamento, temperatura aria esterna -15°C b.s./-16°C b.u., temperatura acqua ingresso/uscita 30°C/35°C
 (f) Modalità riscaldamento, temperatura aria esterna 7°C b.s./6°C b.u., temperatura acqua ingresso/uscita 40°C/45°C
 (g) Modalità riscaldamento, temperatura aria esterna 2°C b.s./1°C b.u., temperatura acqua ingresso/uscita 40°C/45°C
 (h) Modalità riscaldamento, temperatura aria esterna -7°C b.s./-8°C b.u., temperatura acqua ingresso/uscita 40°C/45°C
 (i) Modalità riscaldamento, temperatura aria esterna -15°C b.s./-16°C b.u., temperatura acqua ingresso/uscita 40°C/45°C

(l) Modalità raffreddamento, temperatura aria esterna 35°C, temperatura acqua ingresso/uscita 23°C/18°C
 (m) Modalità raffreddamento, temperatura aria esterna 35°C, temperatura acqua ingresso/uscita 12°C/7°C
 (n) Valori di pressione acustica misurati a 1 m di distanza in camera semianecoica
 (o) Valori di pressione acustica misurati a 4 m di distanza in campo libero
 (p) Apparecchiatura non ermeticamente sigillata contenente GAS fluorato
 (q) lunghezza massima delle tubazioni frigorifere oltre la quale sono necessarie verifiche sulla superficie minima dei locali d'installazione, verificare manuale tecnico

DATI TECNICI MONOFASE R32				12			14			16			
UE Sherpa S3 E				02288			02289			02290			
UI Sherpa S3 E				02295			02295			02295			
UI Sherpa Tower S3 E				02301			02301			02301			
Frequenza compressore				Minima	Nominale	Massima	Minima	Nominale	Massima	Minima	Nominale	Massima	
PRESTAZIONI PUNTUALI	Capacità di riscaldamento	a7/6 - w30/35	(a)	kW	5,65	12,10	15,79	6,77	14,50	18,92	7,47	16,00	20,88
	COP	a7/6 - w30/35	(a)	W/W	-	4,95	-	-	4,70	-	-	4,50	-
	Capacità di riscaldamento	a2/1 - w30/35	(b)	kW	4,34	9,30	12,14	5,32	11,40	14,88	6,07	13,00	16,96
	COP	a2/1 - w30/35	(b)	W/W	-	3,95	-	-	3,65	-	-	3,50	-
	Capacità di riscaldamento	a-7/-8 - w30/35	(c)	kW	4,67	10,00	13,05	5,60	12,00	15,66	6,21	13,3	17,35
	COP	a-7/-8 - w30/35	(c)	W/W	-	3,00	-	-	2,80	-	-	2,70	-
	Capacità di riscaldamento	a-15/-16 - w30/35	(d)	kW	3,43	7,35	9,59	3,71	7,94	10,36	4,37	9,35	12,20
	COP	a-15/-16 - w30/35	(d)	W/W	-	2,88	-	-	2,85	-	-	2,66	-
	Capacità di riscaldamento (fancoils)	a7/6 - w40/45	(f)	kW	5,74	12,30	16,05	6,63	14,20	18,53	7,47	16,00	20,88
	COP (fancoils)	a7/6 - w40/45	(f)	W/W	-	3,80	-	-	3,65	-	-	3,60	-
	Capacità di riscaldamento (fancoils)	a2/1 - w40/45	(g)	kW	5,00	10,70	13,96	5,46	11,70	15,27	5,98	12,80	16,70
	COP (fancoils)	a2/1 - w40/45	(g)	W/W	-	3,00	-	-	2,86	-	-	2,85	-
	Capacità di riscaldamento (fancoils)	a-7/-8 - w40/45	(h)	kW	4,76	10,20	13,31	5,51	11,80	15,40	6,02	12,90	16,83
	COP (fancoils)	a-7/-8 - w40/45	(h)	W/W	-	2,40	-	-	2,35	-	-	2,23	-
	Capacità di riscaldamento (fancoils)	a-15/-16 - w40/45	(i)	kW	3,10	6,63	8,65	3,34	7,16	9,34	3,93	8,41	10,97
	COP (fancoils)	a-15/-16 - w40/45	(i)	W/W	-	2,32	-	-	2,29	-	-	2,03	-
	Capacità di raffreddamento	a35 - w23/18	(l)	kW	5,60	12,00	14,29	6,31	13,00	16,08	6,96	13,50	17,75
	EER	a35 - w23/18	(l)	W/W	-	4,00	-	-	3,70	-	-	3,61	-
	Capacità di raffreddamento (fancoils)	a35 - w12/7	(m)	kW	5,42	11,60	13,82	5,93	12,70	15,13	6,54	14,00	16,67
	EER (fancoils)	a35 - w12/7	(m)	W/W	-	2,75	-	-	2,55	-	-	2,45	-
	Classe di efficienza energetica in riscaldamento acqua 35°C	Warmer Climate				A+++			A+++			A+++	
	SCOP	Warmer Climate				6,48			6,58			6,47	
	Efficienza stagionale per il riscaldamento di ambienti	Warmer Climate	ηs %			256,1%			260,3%			255,6%	
	Classe di efficienza energetica in riscaldamento acqua 35°C	Average Climate				A+++			A+++			A+++	
	SCOP	Average Climate				4,81			4,72			4,62	
	Efficienza stagionale per il riscaldamento di ambienti	Average Climate	ηs %			189,4%			185,7%			181,7%	
	Classe di efficienza energetica in riscaldamento acqua 35°C	Cold Climate				A+			A++			A++	
	SCOP	Cold Climate				4,08			4,07			4,02	
	Efficienza stagionale per il riscaldamento di ambienti	Cold Climate	ηs %			160,2%			159,6%			157,8%	
Classe di efficienza energetica in riscaldamento acqua 55°C	Warmer Climate				A+++			A+++			A+++		
SCOP	Warmer Climate				4,43			4,49			4,48		
Efficienza stagionale per il riscaldamento di ambienti	Warmer Climate	ηs %			174,1%			176,5%			176,1%		
Classe di efficienza energetica in riscaldamento acqua 55°C	Average Climate				A++			A++			A++		
SCOP	Average Climate				3,45			3,47			3,41		
Efficienza stagionale per il riscaldamento di ambienti	Average Climate	ηs %			135,1%			135,6%			133,3%		
Classe di efficienza energetica in riscaldamento acqua 55°C	Cold Climate				A+			A+			A+		
SCOP	Cold Climate				3,02			3,05			3,12		
Efficienza stagionale per il riscaldamento di ambienti	Cold Climate	ηs %			117,8%			118,9%			121,8%		
Potenza sonora unità interna (reg. EU 811-2013/UNI EN 12102:2022)				dB(A)	48/46			48/46			48/46		
Pressione sonora unità interna (reg. EU 811-2013/UNI EN 12102:2022)			(n)	dB(A)	40/38			40/38			40/38		
Potenza sonora unità esterna (reg. EU 811-2013/UNI EN 12102:2022)				dB(A)	64/60			65/62			68/64		
Pressione sonora unità esterna (reg. EU 811-2013/UNI EN 12102:2022)			(o)	dB(A)	44/40			45/42			48/44		
Assorbimento circolatore impianto				W	8 - 140			8 - 140			8 - 140		
Alimentazione elettrica unità interna				V/ph/Hz	220-240/1/50			220-240/1/50			220-240/1/50		
Corrente massima assorbita unità interna con resistenze addizionali attive				A	31,0			31,0			31		
Potenza massima assorbita unità interna con resistenze addizionali attive				kW	7,05			7,05			7,05		
Resistenze elettriche addizionali				kW	3,0+3,0			3,0+3,0			3,0+3,0		
Alimentazione elettrica unità esterna				V/ph/Hz	220-240/1/50			220-240/1/50			220-240/1/50		
Corrente massima assorbita unità esterna				A	23			25			25		
Potenza massima assorbita unità esterna				kW	5,4			5,7			5,7		
Tipo di compressore					Twin Rotary DC Inverter			Twin Rotary DC Inverter			Twin Rotary DC Inverter		
Diametro connessione ingresso refrigerante				"	3/8"-5/8"			3/8"-5/8"			3/8"-5/8"		
Gas refrigerante			(p)		R32			R32			R32		
Potenziale riscaldamento globale				GWP	675			675			675		
Carica gas refrigerante				kg	1,84			1,84			1,84		
Carica aggiuntiva sopra 15m di lunghezza				g/m	38			38			38		
Limite lunghezza tubazioni frigorifere		min - max		m	2 - 30			2 - 30			2 - 30		
Limite lunghezza tubazioni frigorifere senza verifica superficie minima secondo IEC 60335-2-40:2018		max	(q)	m	15			15			15		
Connessioni idrauliche				"	1"			1"			1"		
Capacità vaso di espansione				l	8			8			8		
Profilo di carico secondo EN16147					XL			XL			XL		
Classe di efficienza energetica produzione ACS	Average Climate				A			A			A		
ηHW (Efficienza stagionale produzione ACS)	Average Climate			%	95%			95%			95%		
Volume bollitore				l	200			200			200		
Materiale superficie interna bollitore					DD12 vetrificato S235JR			DD12 vetrificato S235JR			DD12 vetrificato S235JR		
Scambiatori di calore nel bollitore				m²	2,4			2,4			2,4		
Tipologia e spessore isolamento bollitore					Poliuretano rigido 55 mm			Poliuretano rigido 55 mm			Poliuretano rigido 55 mm		
Dispersione specifica				W/K	2			2			2		
Capacità vaso di espansione ACS				l	7			7			7		
Connessioni idrauliche ACS				"	3/4"			3/4"			3/4"		

(a) Modalità riscaldamento, temperatura aria esterna 7°C b.s./6°C b.u., temperatura acqua ingresso/uscita 30°C/35°C
(b) Modalità riscaldamento, temperatura aria esterna 2°C b.s./1°C b.u., temperatura acqua ingresso/uscita 30°C/35°C
(c) Modalità riscaldamento, temperatura aria esterna -7°C b.s./-8°C b.u., temperatura acqua ingresso/uscita 30°C/35°C
(d) Modalità riscaldamento, temperatura aria esterna -15°C b.s./-16°C b.u., temperatura acqua ingresso/uscita 30°C/35°C
(e) Modalità riscaldamento, temperatura aria esterna 7°C b.s./6°C b.u., temperatura acqua ingresso/uscita 40°C/45°C
(f) Modalità riscaldamento, temperatura aria esterna 7°C b.s./6°C b.u., temperatura acqua ingresso/uscita 40°C/45°C
(g) Modalità riscaldamento, temperatura aria esterna -7°C b.s./-8°C b.u., temperatura acqua ingresso/uscita 40°C/45°C
(h) Modalità riscaldamento, temperatura aria esterna -15°C b.s./-16°C b.u., temperatura acqua ingresso/uscita 40°C/45°C
(i) Modalità riscaldamento, temperatura aria esterna -15°C b.s./-16°C b.u., temperatura acqua ingresso/uscita 40°C/45°C

(l) Modalità raffreddamento, temperatura aria esterna 35°C, temperatura acqua ingresso/uscita 23°C/18°C
(m) Modalità raffreddamento, temperatura aria esterna 35°C, temperatura acqua ingresso/uscita 12°C/7°C
(n) Valori di pressione acustica misurati a 1 m di distanza in camera semianecoica
(o) Valori di pressione acustica misurati a 4 m di distanza in campo libero
(p) Apparecchiatura non ermeticamente sigillata contenente GAS fluorato
(q) Lunghezza massima delle tubazioni frigorifere oltre la quale sono necessarie verifiche sulla superficie minima dei locali d'installazione, verificare manuale tecnico

DATI TECNICI TRIFASE R32				12T			14T			16T				
UE Sherpa S3 E				02291			02292			02293				
UI Sherpa S3 E				02295			02295			02295				
UI Sherpa Tower S3 E				02301			02301			02301				
Frequenza compressore				Minima			Minima			Minima				
				Nominale			Nominale			Nominale				
				Massima			Massima			Massima				
PRESTAZIONI PUNTUALI	Capacità di riscaldamento	a7/6 - w30/35	(a)	kW	5,65	12,10	15,79	6,77	14,50	18,92	7,47	16,00	20,88	
	COP	a7/6 - w30/35	(a)	W/W	-	4,95	-	-	4,70	-	-	4,50	-	
	Capacità di riscaldamento	a2/1 - w30/35	(b)	kW	4,34	9,30	12,14	5,32	11,40	14,88	6,07	13,00	16,96	
	COP	a2/1 - w30/35	(b)	W/W	-	3,95	-	-	3,65	-	-	3,50	-	
	Capacità di riscaldamento	a-7/-8 - w30/35	(c)	kW	4,67	10,00	13,05	5,60	12,00	15,66	6,21	13,30	17,35	
	COP	a-7/-8 - w30/35	(c)	W/W	-	3,00	-	-	2,80	-	-	2,70	-	
	Capacità di riscaldamento	a-15/-16 - w30/35	(d)	kW	3,43	7,35	9,59	3,71	7,94	10,36	4,37	9,35	12,20	
	COP	a-15/-16 - w30/35	(d)	W/W	-	2,88	-	-	2,85	-	-	2,66	-	
	Capacità di riscaldamento (fancoils)	a7/6 - w40/45	(f)	kW	5,74	12,30	16,05	6,63	14,20	18,53	7,47	16,00	20,88	
	COP (fancoils)	a7/6 - w40/45	(f)	W/W	-	3,80	-	-	3,65	-	-	3,60	-	
	Capacità di riscaldamento (fancoils)	a2/1 - w40/45	(g)	kW	5,00	10,70	13,96	5,46	11,70	15,27	5,98	12,80	16,70	
	COP (fancoils)	a2/1 - w40/45	(g)	W/W	-	3,00	-	-	2,86	-	-	2,85	-	
	Capacità di riscaldamento (fancoils)	a-7/-8 - w40/45	(h)	kW	4,76	10,20	13,31	5,51	11,80	15,40	6,02	12,90	16,83	
	COP (fancoils)	a-7/-8 - w40/45	(h)	W/W	-	2,40	-	-	2,35	-	-	2,23	-	
	Capacità di riscaldamento (fancoils)	a-15/-16 - w40/45	(i)	kW	3,10	6,63	8,65	3,34	7,16	9,34	3,93	8,41	10,97	
	COP (fancoils)	a-15/-16 - w40/45	(i)	W/W	-	2,32	-	-	2,29	-	-	2,03	-	
	Capacità di raffreddamento	a35 - w23/18	(l)	kW	5,60	12,00	14,29	6,31	13,00	16,08	6,96	13,50	17,75	
	EER	a35 - w23/18	(l)	W/W	-	4,00	-	-	3,70	-	-	3,61	-	
	Capacità di raffreddamento (fancoils)	a35 - w12/7	(m)	kW	5,42	11,60	13,82	5,93	12,70	15,13	6,54	14,00	16,67	
	EER (fancoils)	a35 - w12/7	(m)	W/W	-	2,75	-	-	2,55	-	-	2,45	-	
EFFICIENZE	Classe di efficienza energetica in riscaldamento acqua 35°C	Warmer Climate			A+++			A+++			A+++			
	SCOP	Warmer Climate			6,47			6,57			6,28			
	Efficienza stagionale per il riscaldamento di ambienti	Warmer Climate	ηs %		255,6%			259,8%			248,1%			
	Classe di efficienza energetica in riscaldamento acqua 35°C	Average Climate			A+++			A+++			A+++			
	SCOP	Average Climate			4,81			4,72			4,62			
	Efficienza stagionale per il riscaldamento di ambienti	Average Climate	ηs %		189,3%			185,6%			181,6%			
	Classe di efficienza energetica in riscaldamento acqua 35°C	Cold Climate			A++			A++			A++			
	SCOP	Cold Climate			4,08			4,07			4,02			
	Efficienza stagionale per il riscaldamento di ambienti	Cold Climate	ηs %		160,2%			159,6%			157,8%			
	Classe di efficienza energetica in riscaldamento acqua 55°C	Warmer Climate			A+++			A+++			A+++			
	SCOP	Warmer Climate			4,42			4,49			4,47			
	Efficienza stagionale per il riscaldamento di ambienti	Warmer Climate	ηs %		173,8%			176,4%			175,9%			
	Classe di efficienza energetica in riscaldamento acqua 55°C	Average Climate			A++			A++			A++			
	SCOP	Average Climate			3,45			3,47			3,41			
	Efficienza stagionale per il riscaldamento di ambienti	Average Climate	ηs %		135,1%			135,6%			133,2%			
	Classe di efficienza energetica in riscaldamento acqua 55°C	Cold Climate			A+			A+			A+			
	SCOP	Cold Climate			3,02			3,05			3,12			
	Efficienza stagionale per il riscaldamento di ambienti	Cold Climate	ηs %		117,7%			118,9%			121,8%			
	RUMOROSITÀ	Potenza sonora unità interna (reg. EU 811-2013/UNI EN 12102:2022)			dB(A)	48/46			48/46			48/46		
		Pressione sonora unità interna (reg. EU 811-2013/UNI EN 12102:2022)		(n)	dB(A)	40/38			40/38			40/38		
Potenza sonora unità esterna (reg. EU 811-2013/UNI EN 12102:2022)				dB(A)	64/60			65/62			68/64			
Pressione sonora unità esterna (reg. EU 811-2013/UNI EN 12102:2022)			(o)	dB(A)	44/40			45/42			48/44			
DATI ELETTRICI	Assorbimento circolatore impianto			W	8 - 140			8 - 140			8 - 140			
	Alimentazione elettrica unità interna			V/ph/Hz	220-240/1/50			220-240/1/50			220-240/1/50			
	Corrente massima assorbita unità interna con resistenze addizionali attive			A	31			31			31			
	Potenza massima assorbita unità interna con resistenze addizionali attive			kW	7,05			7,05			7,05			
	Resistenze elettriche addizionali			kW	3,0+3,0			3,0+3,0			3,0+3,0			
	Alimentazione elettrica unità esterna			V/ph/Hz	380-415/3/50			380-415/3/50			380-415/3/50			
	Corrente massima assorbita unità esterna			A	8			8			8			
CIRCUITO FRIGORIFERO	Potenza massima assorbita unità esterna			kW	5,4			5,7			5,7			
	Tipo di compressore				Twin Rotary DC Inverter			Twin Rotary DC Inverter			Twin Rotary DC Inverter			
	Diametro connessione ingresso refrigerante			"	3/8"-5/8"			3/8"-5/8"			3/8"-5/8"			
	Gas refrigerante		(p)		R32			R32			R32			
	Potenziale riscaldamento globale			GWP	675			675			675			
	Carica gas refrigerante			kg	1,84			1,84			1,84			
	Carica aggiuntiva sopra 15m di lunghezza			g/m	38			38			38			
BOLLITORE INTEGRATO ACS	Limite lunghezza tubazioni frigorifere	min - max		m	2 - 30			2 - 30			2 - 30			
	Limite lunghezza tubazioni frigorifere senza verifica superficie minima secondo IEC 60335-2-40:2018	max	(q)	m	15			15			15			
	Connessioni idrauliche			"	1"			1"			1"			
	Capacità vaso di espansione			l	8			8			8			
	Profilo di carico secondo EN16147				XL			XL			XL			
	Classe di efficienza energetica produzione ACS	Average Climate			A			A			A			
	η _{HW} (Efficienza stagionale produzione ACS)	Average Climate		%	95%			95%			95%			
	Volume bollitore			l	200			200			200			
	Materiale superficie interna bollitore				DD12 vetrificato S235JR			DD12 vetrificato S235JR			DD12 vetrificato S235JR			
	Scambiatore di calore nel bollitore			m ²	2,4			2,4			2,4			
DATI IDRAULICI	Tipologia e spessore isolamento bollitore				Poliuretano rigido 55 mm			Poliuretano rigido 55 mm			Poliuretano rigido 55 mm			
	Dispersione specifica			W/K	2			2			2			
	Capacità vaso di espansione ACS			l	7			7			7			
	Connessioni idrauliche ACS			"	3/4"			3/4"			3/4"			

(a) Modalità riscaldamento, temperatura aria esterna 7°C b.s./6°C b.u., temperatura acqua ingresso/uscita 30°C/35°C
(b) Modalità riscaldamento, temperatura aria esterna 2°C b.s./1°C b.u., temperatura acqua ingresso/uscita 30°C/35°C
(c) Modalità riscaldamento, temperatura aria esterna -7°C b.s./-8°C b.u., temperatura acqua ingresso/uscita 30°C/35°C
(d) Modalità riscaldamento, temperatura aria esterna -15°C b.s./-16°C b.u., temperatura acqua ingresso/uscita 30°C/35°C
(e) Modalità riscaldamento, temperatura aria esterna 7°C b.s./6°C b.u., temperatura acqua ingresso/uscita 40°C/45°C
(f) Modalità riscaldamento, temperatura aria esterna 2°C b.s./1°C b.u., temperatura acqua ingresso/uscita 40°C/45°C
(g) Modalità riscaldamento, temperatura aria esterna -7°C b.s./-8°C b.u., temperatura acqua ingresso/uscita 40°C/45°C
(h) Modalità riscaldamento, temperatura aria esterna -15°C b.s./-16°C b.u., temperatura acqua ingresso/uscita 40°C/45°C
(i) Modalità riscaldamento, temperatura aria esterna -15°C b.s./-16°C b.u., temperatura acqua ingresso/uscita 40°C/45°C

(l) Modalità raffreddamento, temperatura aria esterna 35°C, temperatura acqua ingresso/uscita 23°C/18°C
(m) Modalità raffreddamento, temperatura aria esterna 35°C, temperatura acqua ingresso/uscita 12°C/7°C
(n) Valori di pressione acustica misurati a 1 m di distanza in camera semianecoica
(o) Valori di pressione acustica misurati a 4 m di distanza in campo libero
(p) Apparecchiatura non ermeticamente sigillata contenente GAS fluorato
(q) lunghezza massima delle tubazioni frigorifere oltre la quale sono necessarie verifiche sulla superficie minima dei locali d'installazione, verificare manuale tecnico

ACCESSORI

			pensile	torre
	B0971	Kit valvola miscelatrice termostatica per ACS	—	○
	B0972	Kit vaso espansione per ACS	—	○
COMANDI	B0916	Kit valvola 3 vie per ACS	○	●
	B0917	Kit sonda solare termico	○	—
	B0623	Kit sonda temperatura aria esterna	○	○
	B0624	Kit sensore bollitore ACS	○	●
	B0931	Kit remotizzazione display 10 m	○	○
	B0931	Kit remotizzazione display 10 m	○	○
BOLLITORI / PUFFER	01804	Bollitore HE alta efficienza 200 L	○	—
	01805	Bollitore HE alta efficienza 300 L	○	—
	01806	Bollitore HES solare alta efficienza 300 L	○	—
	01807	Bollitore HY ibrido 300 L	○	—
	01808	Bollitore HYS solare ibrido 300 L	○	—
	B0618	Resistenza bollitore 2 kW	○	—
	B0666	Resistenza bollitore 3 kW	○	—
	B0617	Kit flangia per resistenza	○	—
	01199	Termoaccumulo 50 L	○	○
	01200	Termoaccumulo 100 L	○	○

○ Accessorio opzionale | ● Accessorio di serie | — Accessorio non compatibile

Descrizione accessori a pag. 54

BMS

POMPE DI CALORE

TERMINALI D'IMPIANTO

VMC

UNICO

CLIMATIZZATORI FISSI

PORTATILI

LISTINO

Nota bene: gli accessori opzionali sono acquistabili in abbinamento a tutti i modelli della pompa di calore. Quando la compatibilità è possibile solo con alcune taglie, l'informazione è riportata in tabella. Gli accessori di serie, invece, sono già compresi nel codice della pompa di calore.