

SHERPA MONOBLOC®



Pompa di calore **MONOBLOCCO** condensata ad aria



A
ESAURIMENTO

COP > 4

ACS a 60°C

Classe energetica: 35°

A A+

55°

A+ A++



Detrazione fiscale

Sherpa Monobloc garantisce prestazioni tali da soddisfare i requisiti in termini di riqualificazione energetica degli edifici e da permettere di beneficiare della detrazione fiscale al 65% come previsto dal DL n. 63 4 Giugno 2013 (legge di conversione n. 90 del 3 agosto 2013) e successive proroghe previste dalla Legge di stabilità 2016.



Conto termico 2.0

Sherpa Monobloc rispetta i requisiti prestazionali per beneficiare dell'incentivo del nuovo conto termico, come previsto dal D.M. 16 febbraio 2016.



RENEWABLE TECHNOLOGIES

Sherpa Monobloc permette di sfruttare il calore presente nell'aria, e di trasferirlo ai terminali d'impianto in maniera efficiente. Per ogni kW consumato di energia elettrica, Sherpa è in grado di produrne oltre 4 di energia termica. Ciò significa che il 75% dell'energia è gratuita, rinnovabile, pulita.



COMPACT TECHNOLOGY

Unità compatta ed ingombro ridotto e conseguente facilità di trasporto, installazione e manutenzione. Necessario solo l'allacciamento alle tubazioni idrauliche.

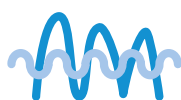

TECNOLOGIA INVERTER DC

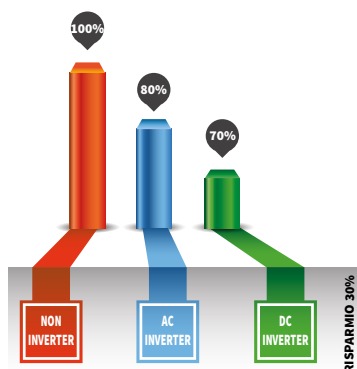

SMART CONTROL

Il controllo è estremamente flessibile e si possono utilizzare le seguenti interfacce:

1 - Il termostato programmabile con display a cristalli liquidi di facile lettura.

Contiene tutte le più evolute funzioni per il controllo delle varie tipologie di impianti a pompa di calore. La logica di funzionamento tiene conto della stagione climatica, della richiesta di carico termico e regola di conseguenza le frequenze del motore sulla base della differenza tra temperatura dell'ambiente esterno e temperatura di mandata dell'acqua.

2 - Il comando remoto.

3 - Contatti puliti.



CARATTERISTICHE

Produzione ACS: fino a 60°C (gestione esterna)

Curve climatiche basate sulla temperatura dell'aria esterna. Sono disponibili dodici curve per il riscaldamento e due per il raffrescamento, oppure è possibile aggiungere curve climatiche personalizzabili. Le curve climatiche permettono di variare la temperatura dell'impianto in funzione delle condizioni climatiche esterne, adeguando l'apporto di calore al fabbisogno termico dell'edificio, al fine di ottenere un risparmio energetico.

Due set point configurabili in raffreddamento, **Due set point** configurabili in riscaldamento.

Protezione antigelo: gestita dal software.

Programmatore giornaliero con modalità notturna: la modalità notturna permette un risparmio energetico fino al 20%.

Pannello di comando remoto con possibilità di controllo temperatura e umidità ambiente.

Gas refrigerante R410A.*

CONTROLLI

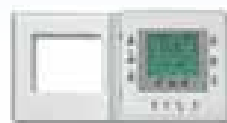

Termostato programmabile
(incluso di serie)



Comando remoto
(addizionale Cod. B0812)

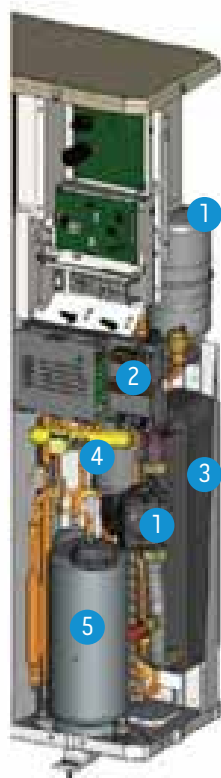

- 1 Modulo idronico (di serie):
 - circolatore a portata variabile
 - vaso d'espansione (2 o 3 litri)
 - sfiato autom. e valvola di sicurezza
- 2 Quadro elettrico (alimentazione)
- 3 Scambiatore di calore a piastre
- 4 Circuito gas reversibile (valvola 4 vie)
- 5 Compressore Twin-Rotary Inverter DC
- 6 Sonda aria esterna

* Apparecchiatura non ermeticamente sigillata contenente GAS fluorurato con GWP equivalente 2088

SHERPA MONOBLOC[®]

		MONOBLOC 4	MONOBLOC 6	MONOBLOC 8	MONOBLOC 12	MONOBLOC 15	MONOBLOC 12T	MONOBLOC 15T
Unità esterna	Cod.	01674	01675	01676	01677	01678	01679	01680
Evaporatore tipo		Piastre saldobrasate		Piastre saldobrasate	Piastre saldobrasate		Piastre saldobrasate	
Capacità di riscaldamento (a)	kW	4,07	5,76	7,16	11,86	14,46	12,00	15
COP (a)	W/W	4,15	4,28	3,97	3,95	4,09	4,30	4,20
Capacità di riscaldamento (b)	kW	2,80	3,75	4,36	7,83	8,98	7,68	8,49
COP (b)	W/W	2,60	2,77	2,81	2,85	2,81	2,82	2,75
Capacità di riscaldamento (c)	kW	3,87	5,76	7,36	12,91	13,96	11,20	14,50
COP (c)	W/W	3,26	3,05	3,19	3,03	3,23	3,35	3,30
Capacità di riscaldamento (d)	kW	2,70	3,76	4,45	7,43	8,98	6,23	8,40
COP (d)	W/W	2,40	2,31	2,34	2,31	2,34	2,39	2,39
Capacità di raffreddamento (e)	kW	4,93	7,04	7,84	13,54	16,04	16,00	16,00
EER (e)	W/W	4,20	3,70	3,99	3,66	3,85	4,15	3,81
Capacità di raffreddamento (f)	kW	3,33	4,73	5,84	10,24	13,04	10,20	13,00
EER (f)	W/W	3,00	3,00	2,98	2,96	3,00	3,00	2,91
Classe di efficienza energetica in risc. acqua 35°/55° C		A+ A++	A+ A++	A A+	A+ A+	A+ A++	A+ A++	A+ A++
Pressione sonora modalità riscaldamento (g)	dB(A)	42	42	44	47	48	48	48
Potenza sonora modalità riscaldamento (g)	dB(A)	62	62	64	67	68	68	68
Pressione sonora modalità raffrescamento (h)	dB(A)	44	44	45	48	49	49	49
Potenza sonora modalità raffrescamento (h)	dB(A)	64	64	65	68	69	69	69
Capacità vaso di espansione	l	2	2	2	3	3	3	3
Alimentazione elettrica	V/ph/ Hz	230/1/50	230/1/50	230/1/50	230/1/50	230/1/50	400/3/50	400/3/50
Corrente massima assorbita	A	9	11	14,50	20,70	22,60	11,10	11,10
Connessioni idrauliche	"	1	1	1	1	1	1	1
Gas refrigerante (circuito impianto) (i)		R410A	R410A	R410A	R410A	R410A	R410A	R410A
Carica gas refrigerante	Kg	1,20	1,35	1,81	2,45	3,39	2,45	3,39

- (a) Modalità riscaldamento, temperatura acqua ingresso / uscita 30°C / 35°C, temperatura aria esterna 7°C b.s. / 6°C b.u.
 (b) Modalità riscaldamento, temperatura acqua ingresso / uscita 30°C / 35°C, temperatura aria esterna -4°C b.s. / -2°C b.u.
 (c) Modalità riscaldamento, temperatura acqua ingresso / uscita 40°C / 45°C, temperatura aria esterna 7°C b.s. / 6°C b.u.
 (d) Modalità riscaldamento, temperatura acqua ingresso / uscita 40°C / 45°C, temperatura aria esterna -4°C b.s. / -2°C b.u.
 (e) Modalità raffreddamento, temperatura acqua ingresso / uscita 23°C / 18°C, temperatura aria esterna 35°C
 (f) Modalità raffreddamento, temperatura acqua ingresso / uscita 12°C / 7°C, temperatura aria esterna 35°C
 (g) Modalità di riscaldamento: temp. di ingresso/uscita acqua dallo scambiatore refrigerante-acqua a 47°C/55°C, con aria entrante nello scambiatore refrigerante-aria a 7°C b.s./6°C b.u.
 (h) Modalità di raffreddamento: temp. di ingresso/uscita acqua dall'evaporatore 12/7°C, aria entrante nel condensatore a 35°C
 (i) Apparecchiatura ermeticamente sigillata contenente gas fluorurato con GWP equivalente 2088

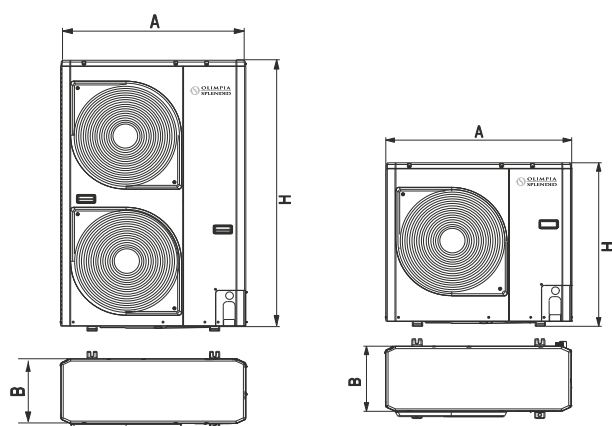

UNITÀ ESTERNA

UNITÀ ESTERNA		MONOBLOC 4	MONOBLOC 6	MONOBLOC 8	MONOBLOC 12	MONOBLOC 15	MONOBLOC 12T	MONOBLOC 15T
		MONOVENTOLA			BIVENTOLA			
A	mm	908	908	908	908	908	908	908
B	mm	350	350	350	350	350	350	350
H	mm	821	821	821	1363	1363	1363	1363
Peso	Kg	57	61	69	104	112	116	116

Cod. B0622 - KIT VALVOLA 3 VIE PER ACQUA CALDA SANITARIA

- Dimensioni compatte
- Controllo a due punti

Cod. B0814 - KIT SONDA TEMPERATURA ESTERNA (addizionale)

Sonda schermata aggiuntiva per la misurazione della temperatura aria esterna.

Cod. B0812 - KIT COMANDO REMOTO (addizionale)

Comando remoto.

Pompa di calore SHERPA MONOBLOC (riscaldamento e condizionamento; produzione di ACS); terminali ventilradiatori Bi2 SLR; integrazione sanitario con solare termico.

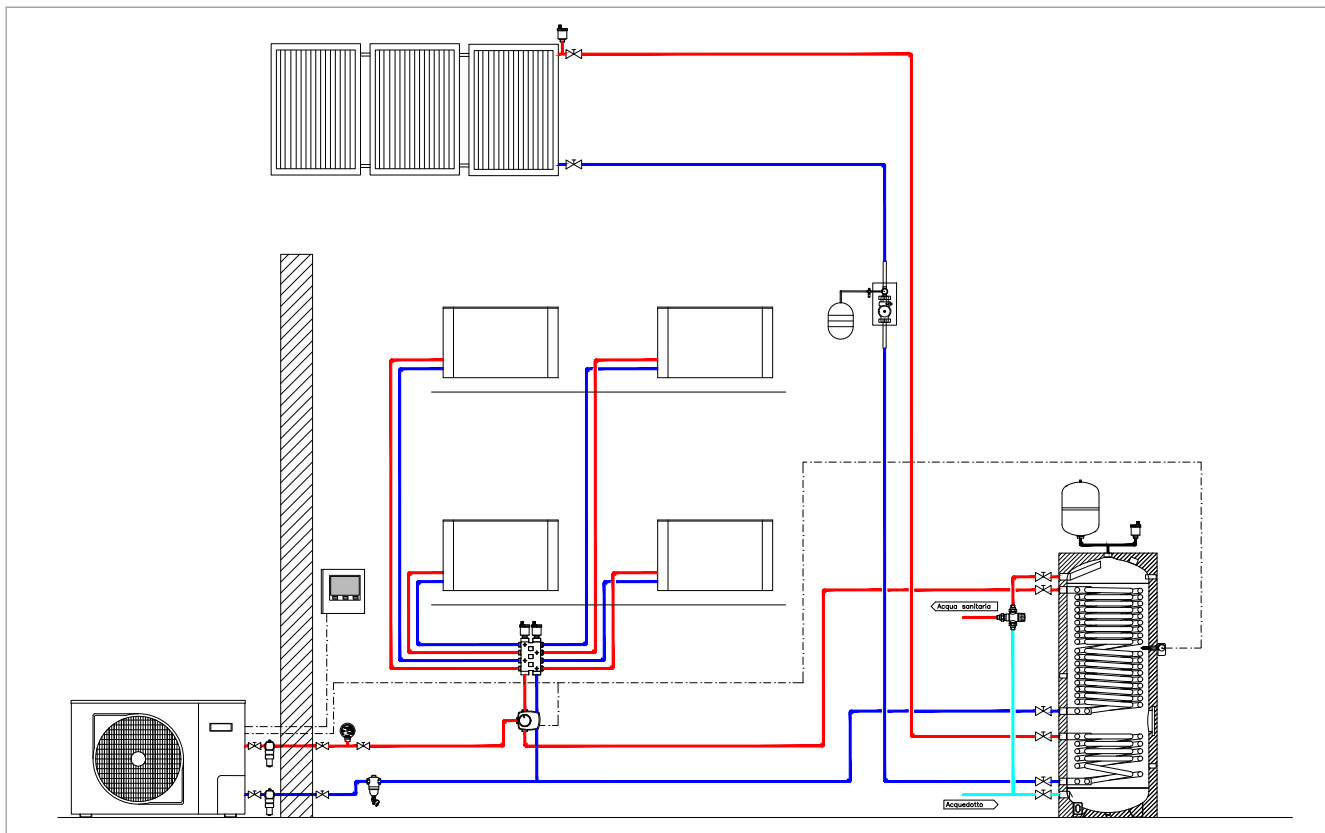

Pompa di calore SHERPA MONOBLOC (riscaldamento e condizionamento; produzione di ACS); terminali ventilradiatori Bi2 SLR; integrazione sanitario con solare termico e accumulo inerziale integrato per l'impianto di climatizzazione.

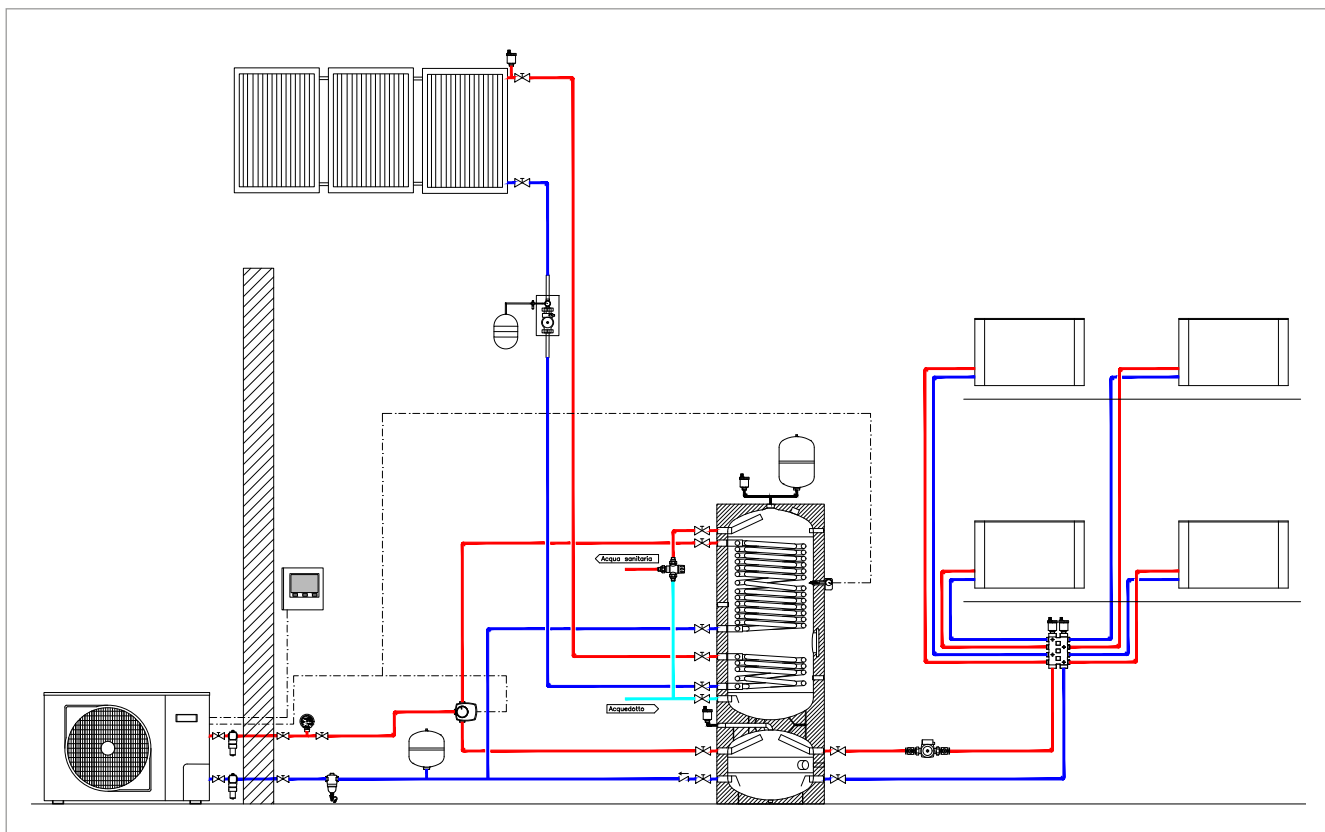

Accessori gamma SHERPA

SHERPA / SHERPA AQUADUE / SHERPA MONOBLOC



Codice OS	Descrizione	Capacità			Altezza totale mm	Diame- tro con isola- mento mm	Isola- mento mm	Classe energe- tica	Dispersione		Scambiatori a serpentino			Peso a vuoto Kg	Rivestimento e Colore
		bolli- tore L	Volume utile L	puffer L					totale W	speci- fica W/°K	N°	Sup. PdC	Sup secondario		
01194	Bollitore standard 300 L	300	273	-	1615	600	50	C	85	1,89	1	1,8	-	115	Sky Blu RAL5010
01804	Bollitore HE alta efficienza 200 L	200	190	-	1215	640	70	B	51	1,13	1 doppia spira	3	-	120	Sky Blu RAL5010
01805	Bollitore HE alta efficienza 300 L	300	263	-	1615	640	70	B	63	1,40	1 doppia spira	4	-	160	Sky Blu RAL5010
01806	Bollitore HES solare alta efficienza 300 L	300	260	-	1615	640	70	B	63	1,40	"1 doppia spira	3,7	1,2	140	Sky Blu RAL5010
01807	Bollitore HY ibrido 300 L	300	270	80	1925	690	70	B	73	1,62	1	2,8	-	150	Sky Blu RAL5010
01808	Bollitore HYS solare ibrido 300 L	300	270	80	1925	690	70	B	73	1,62	1+1 solare	3,3	0,9	150	Sky Blu RAL5010
01199	Termoaccumulo 50 L	50	-	57	935	400	50	B	34	0,76	-	-	-	25	Sky Blu RAL5010
01200	Termoaccumulo 100 L	100	-	123	1095	500	50	B	50	1,11	-	-	-	35	Sky Blu RAL5010

B0618 Resistenza bollitore 2 kW

B0666 Resistenza bollitore 3 kW

B0617 Kit flangia per resistenza

BOLLITORI ACS STANDARD

BOLLITORE PER PRODUZIONE ACQUA CALDA SANITARIA

Bollitore a 1 serpentino in acciaio al carbonio, completo di protezione anodica, trattamento interno di vetrificazione secondo normative DIN 4753-3 e UNI 10025. Isolamento: Poliuretano rigido spessore 50 mm.

classe energetica **C**

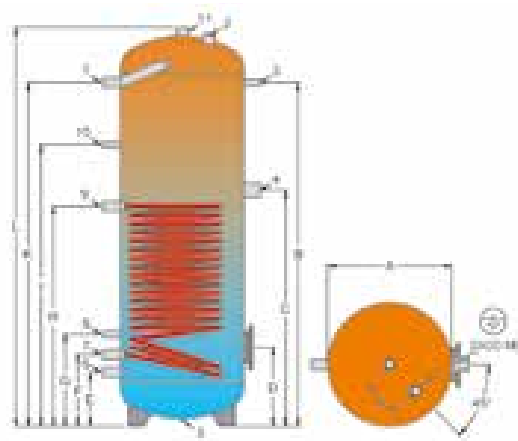

N°	TIPO DI ATTACCO	300
1.	Mandata acqua calda	1"
2.	Anodo	1" 1/4
3.	Termometro - Sonda	1/2"
4.	Attacco generico	1" 1/2
5.	Attacco bancale (cieco)	1/2"
6.	Entrata acqua fredda	1"
7.	Ritorno serpentino	1"
8.	Termostato	1/2"
9.	Mandata serpentino	1"
10.	Ricircolo	1/2"
11.	Mandata acqua calda	1" 1/4

Modello	A	B	C	D	E	F	G	H	I	J	K	L	M	N
300	500	1390	955	320	220	290	375	890	1165	-	1390	1615	-	150

BOLLITORI ACS ALTA EFFICIENZA HE/HES

classe energetica **B**

BOLLITORE PER PRODUZIONE ACQUA CALDA SANITARIA DA POMPA DI CALORE (HE) E PANNELLI SOLARI (HES).

Bollitore a 1 o 2 serpentini ad alta superficie di scambio in acciaio al carbonio, completo di protezione anodica, trattamento interno di vetrificazione secondo normative DIN 4753-3 e UNI 10025. Isolamento: Poliuretano rigido spessore 70 mm

HE

Bollitore 1 serpentino (alta superficie per PdC)

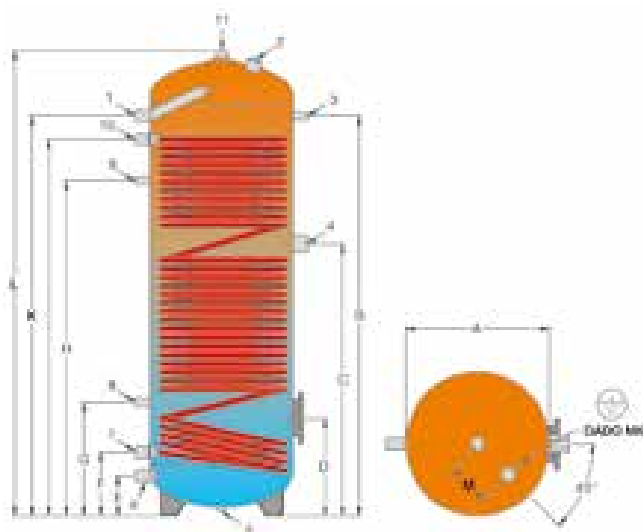

N°	TIPO DI ATTACCO	200 ÷ 300
1.	Mandata acqua calda	1"
2.	Anodo	1" 1/4
3.	Termometro - Sonda	1/2"
4.	Attacco generico	1" 1/2
5.	Attacco bancale (cieco)	1/2"
6.	Entrata acqua	1"
7.	Ritorno serpentino	1"
8.	Sonda	1/2"
9.	Ricircolo	1/2"
10.	Mandata serpentino	1"
11.	Mandata acqua calda	1" 1/4

HES

Bollitore 2 serpentini (alta superficie per PdC+solare)

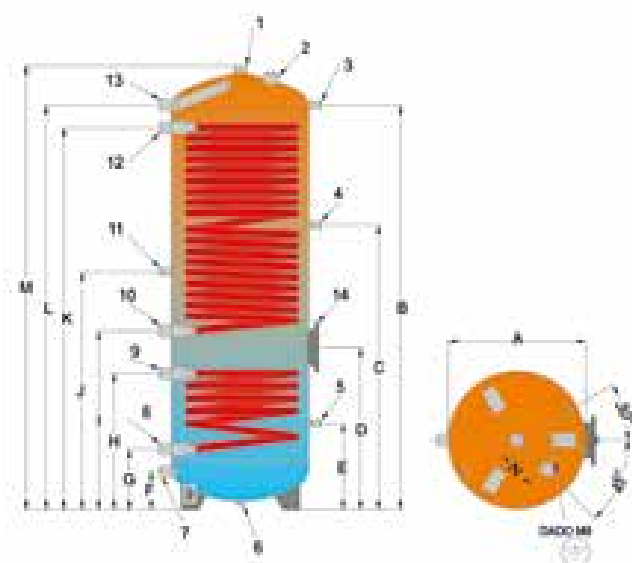

N°	TIPO DI ATTACCO	300
1.	Mandata acqua calda	1" 1/4
2.	Anodo	1" 1/4
3.	Termometro - Sonda	1/2"
4.	Termostato	1/2"
5.	Termostato	1/2"
6.	Attacco bancale (cieco)	1/2"
7.	Entrata acqua fredda	1"
8.	Ritorno serpentino inferiore	1"
9.	Mandata serpentino inferiore	1"
10.	Ritorno serpentino superiore	1"
11.	Ricircolo	1/2"
12.	Mandata serpentino superiore	1"
13.	Mandata acqua calda	1"
14.	Flangia con attacco resistenza elettrica	1" 1/2

Modello	A	B	C	D	E	F	G	H	I	J	K	L	M	N
HE 200	500	995	735	320	140	220	370	835	990	-	1070	1215	150	-
HE 300	500	1390	945	340	140	220	395	1165	1310	-	1390	1615	150	-
HES 300	500	1470	1035	590	315	140	220	495	650	865	1390	1470	1615	150

Accessori gamma SHERPA

SHERPA / SHERPA AQUADUE / SHERPA MONOBLOC

BOLLITORI ACS IBRIDI HY / HYS

classe energetica **B**

TERMOACCUMULO COMBINATO: BOLLITORE PER PRODUZIONE DI ACQUA CALDA SANITARIA DA POMPA DI CALORE (HY) E PANNELLI SOLARI (HYS) E ACCUMULO INERZIALE PER L'ACQUA D'IMPIANTO

Bollitore superiore a 1 o 2 serpentini ad alta superficie di scambio in acciaio al carbonio, completo di protezione anodica, trattamento interno di vetrificazione secondo normative DIN 4753-3 e UNI 10025. Accumulo inferiore per acqua di riscaldamento o refrigerata, interno non trattato.

Isolamento: Poliuretano rigido spessore 70 mm

HY
Bollitore 1 serpentino
(per PdC + serbatoio inerziale)

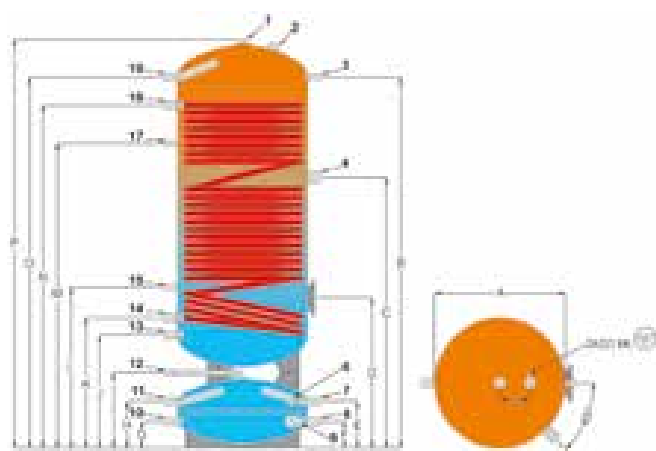

HYS
Bollitore 2 serpentini
(per PdC + solare + serbatoio inerziale)

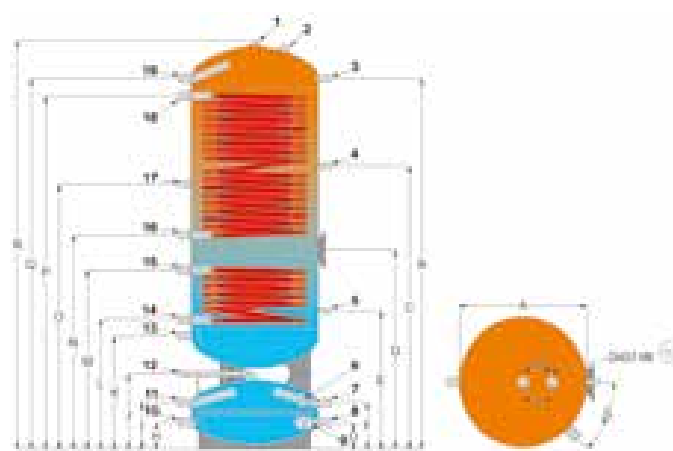

N°	TIPO DI ATTACCO	300
1.	Mandata acqua calda sanitaria	1" 1/4
2.	Anodo	1" 1/4
3.	Termometro	1/2"
4.	Attacco generico	1" 1/2
6.	Sonda	1/2"
7.	Mandata generatore	1"
8.	Ritorno generatore	1"
9.	Resistenza elettrica	1" 1/2
10.	Ritorno impianto	1"
11.	Mandata impianto	1"
12.	Sfiato	1/2"
13.	Ingresso acqua fredda sanitaria	1"
14.	Ritorno serpentino	1" 1/4
15.	Sonda	1/2"
17.	Ricircolo	1/2"
18.	Mandata serpentino superiore	1" 1/4
19.	Mandata acqua calda sanitaria	1"

N°	TIPO DI ATTACCO	300
1.	Mandata acqua calda sanitaria	1" 1/4
2.	Anodo	1" 1/4
3.	Termometro	1/2"
4.	Sonda	1/2"
5.	Sonda	1/2"
6.	Sonda	1/2"
7.	Mandata generatore	1"
8.	Ritorno generatore	1"
9.	Resistenza elettrica	1" 1/2
10.	Ritorno impianto	1"
11.	Mandata impianto	1"
12.	Sfiato	1/2"
13.	Ingresso acqua fredda sanitaria	1"
14.	Ritorno serpentino inferiore	1"
15.	Mandata serpentino inferiore	1"
16.	Ritorno serpentino superiore	1"
17.	Ricircolo	1"
18.	Mandata serpentino superiore	1"
19.	Mandata acqua calda sanitaria	1"

Modello	A	B	C	D	E	F	G	H	I	J	K	L	M	N	O	P	Q	R	S
HY 300	550	1755	1300	875	340	160	160	340	505	675	765	940	1425	1675	1755	1925	150	-	-
HYS 300	550	1755	1420	1035	810	340	160	160	340	505	675	755	945	1125	1280	1675	1755	1925	150

TERMOACCUMULI

classe energetica **B**

TERMOACCUMULO INERZIALE

Accumulo per acqua refrigerata, interno non trattato. Utilizzabile anche per acqua di riscaldamento.

Isolamento: Poliuretano 50 mm

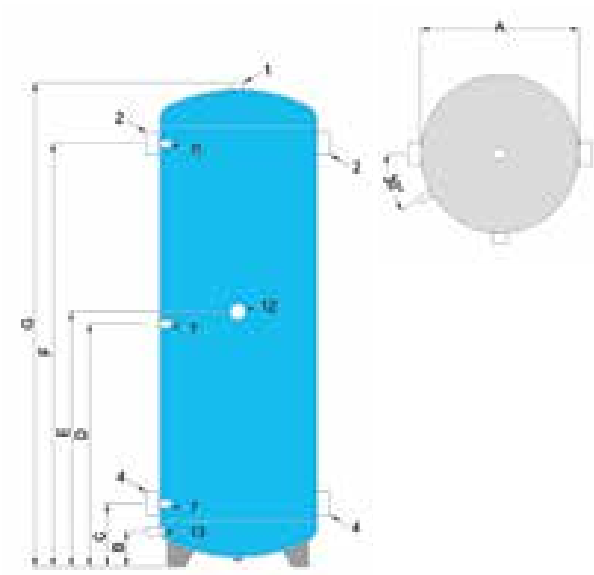

N°	TIPO DI ATTACCO	50-100
1.	Sfiato	1"
2.	Attacco idraulico	1" 1/4
4.	Attacco idraulico	1" 1/4
6.	Sonda	1/2"
7.	Sonda	1/2"
12.	Resistenza elettrica	1" 1/2
13.	Scarico	1/2"

Modello	A	B	C	D	E	F	G
50	300	100	180	485	530	785	935
100	400	100	185	560	605	935	1095

OPTIONAL BOLLITORI

RESISTENZE ELETTRICHE

Resistenza elettrica ad immersione in rame, IP 65, con termostato regolabile interno e limitatore di temperatura.

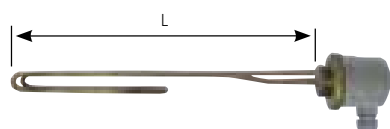

Cod.	W	V	KG	L MM	ATT.
B0618	2000	230	1,5	390	1" 1/2
B0666	3000	230	1,5	390	1" 1/2

FLANGIA per RESISTENZA

Accessorio obbligatorio per il corretto posizionamento delle resistenze elettriche se utilizzate ai fini dei cicli antilegionella.